

MANUEL D'UTILISATION TS BRAVO 2024



ALRENDO

Distribution France par

PINK

Introduction	3
Précautions générales de sécurité...	4-7
Garantie	7-11
Garantie batterie.....	12
Conditions météorologiques	13
Avertissements de collision	14
Numéros d'identification(VIN).....	15
Caractéristiques	16-18
Angle de braquage.....	19
Repose-pieds.....	20
Description.....	21
Commandes Commodo gauche.....	22
Commandes Commodo droit.....	23
Modes de conduite.....	24
Écran TFT.....	25
Commutateur d'allumage.....	26
Démarrage.....	27
Marche arrière.....	28
Contrôle des gaz.....	29
Mise en charge.....	30
Mirror screen.....	31
Chargement et stockage.....	32
Batterie.....	33-34

Nettoyer votre moto.....	35
Stockage de votre moto.....	36
Gestion de l'autonomie.....	37
Système ABS.....	38
Entretien.....	39-41
Paramètres de couple.....	42-43
Freins et suspension	44
Suspension – réglage avant	45
Suspension – réglage arrière	46
Liquide de frein.....	47-48
Disques et plaquettes de frein.....	49-50
Pneus.....	51
Courroie d'entraînement.....	52-53
Codes d'erreur	54-55
Carnet d'entretien.....	56-58
Dimensions	59

Félicitations ! Bienvenue à bord de votre nouvelle moto électrique Alrendo TS Bravo 2024.

Nous vous souhaitons la bienvenue dans la communauté des pilotes Alrendo Motorcycles. Ce manuel est conçu pour vous permettre de mieux comprendre les exigences de fonctionnement, d'inspection et d'entretien de votre nouvelle moto.

Les véhicules produits par Alrendo peuvent évoluer tout au long de leur durée de vie. Par conséquent, ce manuel contient les dernières informations disponibles sur le produit au moment de l'impression de ce manuel.

Pour cette raison, votre moto peut différer des informations fournies dans ce manuel.

Aucune réclamation légale ne peut être formulée sur la base des données contenues dans ce manuel.

contact@pinkmobility.com

Pour plus d'informations, visitez notre site :

<https://pinkmobility.com/gamme-moto/ts-bravo-alrendo/>

Ce manuel d'utilisation contient des recommandations importantes pour l'utilisation de votre moto en toute sécurité. Il décrit les conditions du contrat de garantie et doit être considéré comme partie intégrante du véhicule et à ce titre, doit être transféré à tout nouveau propriétaire et/ou utilisateur.



IMPORTANT :

Il est impératif d'en avoir pris parfaitement connaissance avant toute utilisation de la moto. Le non respect des informations données dans ce manuel peut être la cause de détérioration du matériel ou de blessures graves.



Recommandations importantes pour une utilisation en toute sécurité

VÉHICULE

- Ce manuel d'utilisation doit être considéré comme une partie permanente de cette moto et l'utilisateur est responsable de s'assurer qu'il dispose de la version la plus récente.
- Utilisez uniquement des pièces et des accessoires Alrendo approuvés par Pink Mobility SAS afin de bénéficier de la garantie.
- Portez toujours un casque, des gants, des lunettes, des bottes appropriées et tout autre équipement de sécurité approprié lorsque vous conduisez une moto électrique.
- Toujours respecter le code de la route, la pression des pneumatiques et le poids maximum autorisé.
- Ne pas rouler avec des vêtements trop longs qui pourraient être entraînés par les roues.
- Toujours garder à l'esprit que la tenue de route et les distances de freinage sont affectées en cas de pluie, neige, verglas, mauvais revêtement, signalisation au sol ou lorsque les pneus sont froids.
- Ne jamais conduire à des vitesses excessives au regard des conditions de circulation et/ou de votre expérience.
- Ne jamais conduire sous l'emprise d'alcool, stupéfiants ou médicaments.
- Toujours conserver les deux mains sur le guidon pour une parfaite maîtrise du véhicule.
- Toujours effectuer un contrôle de la moto avant chaque utilisation.
- Pink Mobility SAS ne peut être tenue pour responsable d'éventuelles conséquences directes ou indirectes du montage d'accessoires non adaptés et/ou non homologués par Pink Mobility SAS ou dont le montage n'aurait pas été effectué dans les règles de l'art.
- Pink Mobility SAS ne peut être tenue responsable des modifications non conformes au certificat de conformité, et de leurs conséquences éventuelles, effectuées par un tiers ou le propriétaire sur le véhicule.

Historique des services

Suivez les calendriers de maintenance comme indiqué aux pages 36 à 38. Après chaque entretien programmé ou routine effectuée, enregistrez les informations dans le chapitre Dossier de maintenance en fin de manuel.

Recommandations importantes pour une utilisation en toute sécurité

Effectuez l'entretien et la maintenance de routine de votre moto électrique comme détaillé dans ce manuel d'utilisation.

Tournez l'interrupteur à clé et l'interrupteur d'arrêt du moteur en position OFF lorsque vous ne roulez pas activement. Il est très facile d'oublier que la moto est sous tension en raison de l'absence de bruit du moteur. Bien que le moteur soit inactif lorsque la béquille est abaissée, un accident peut survenir si la moto reste sous tension pendant que vous montez ou descendez de la moto.

En pente, stabilisez la moto avec le frein au lieu de mettre des à-coups avec l'accélérateur, pour éviter une contrainte supplémentaire sur la transmission.

BATTERIE

La batterie doit être chargée dans les 24 heures suivant sa décharge complète et doit être rechargée après 90 jours de stockage. Alrendo vous recommande de brancher votre batterie après 90 jours, même s'il indique qu'elle est complètement chargée.

AVERTISSEMENT! Chargez la batterie uniquement avec le chargeur intégré de la moto. N'essayez pas de contourner le chargeur intégré.

La batterie ne nécessite ni ne tolère de décharge profonde. Pour maximiser la durée de vie de celle-ci, rechargez la batterie immédiatement après chaque gros trajet. Laisser une batterie dans un état déchargé peut entraîner des dommages.

Ne chargez pas à des températures inférieures à zéro et ne conduisez pas votre moto en dessous de -15 °C.

Le non-respect des instructions de stockage et de chargement de la batterie telles que décrites dans ce manuel d'utilisation peut annuler la garantie de votre moto. Ces directives ont été rigoureusement testées pour garantir une efficacité et un service maximum de la batterie.

BATTERIE



CE PRODUIT CONTIENT DU LITHIUM

Veillez lire et suivre les instructions de manipulation de la batterie avant de l'utiliser. Une utilisation incorrecte de la batterie peut provoquer une surchauffe, un incendie, une rupture, et des dommages ou la détérioration des capacités de la batterie.



IMPORTANT

Les batteries Lithium-Ion (Li-ion) peuvent présenter un risque d'explosion, d'incendie, de blessures, d'intoxication et des dégâts matériels importants si les batteries ne sont pas chargées ou utilisées correctement.

Les distributeurs et détaillants n'endossent aucune responsabilité civile dès lors que les instructions et mises en garde n'ont pas été appliquées à la lettre. En achetant ces batteries, l'acheteur s'engage à lire les instructions complètes et assure l'entière responsabilité des risques associés à l'utilisation des batteries lithium.

Ne pas démonter, réparer ni modifier. Démonter, réparer ou modifier l'appareil risque de provoquer un incendie ou de causer un fonctionnement anormal entraînant des blessures.

Retrouvez toutes les informations concernant la batterie, sa charge et son stockage pages 29 à 31.

Précautions pour les motos électriques

Votre moto comporte des composants sous haute tension. La haute tension utilisée par ces composants est dangereuse et peut provoquer des blessures corporelles, des brûlures graves, des chocs électriques et même des blessures mortelles, à moins que des précautions appropriées ne soient prises.

Observez et respectez toujours les instructions des étiquettes attachées aux composants du véhicule - ils sont là pour votre sécurité. Ne touchez pas, n'essayez pas de retirer ou de remplacer des pièces haute tension, des câbles (identifiés par la gaine extérieure orange) ou des connecteurs. Si la moto est impliquée dans un accident, ne touchez aucun connecteur de câblage haute tension ni les composants connectés au câblage. Si un incendie se produit, éteignez la flamme visible avec un extincteur de type poudre.

AVERTISSEMENT :

Le système ne comporte aucune pièce réparable par l'utilisateur. Le démontage, le retrait ou le remplacement de composants, câbles ou connecteurs haute tension peuvent provoquer de graves brûlures ou un choc électrique pouvant entraîner des blessures graves, voire la mort.



Les câbles haute tension sont de couleur orange pour une identification facile.

Dépannage de votre moto

Toutes les motos sont soigneusement inspectées avant leur livraison. Même après l'inspection des motos, certains problèmes techniques peuvent survenir. Les informations page 51 donnent les codes d'erreur : elles constituent un guide pour vous aider à identifier un problème et, si possible, à le traiter vous-même en fonction des directives données dans ce manuel d'utilisation. Si vous ne parvenez pas à résoudre un problème avec votre moto, apportez-la à un concessionnaire agréé. S'il n'y a pas de revendeurs dans votre région, envoyez un e-mail au service client de Pink Mobility.

Qu'est qui est couvert par cette garantie ?

Alrendo garantit que chaque produit est exempt de défauts de matériaux et de fabrication pendant la période de cette garantie.

Cette garantie couvre les pièces, y compris la batterie, le moteur, le cadre, le bras oscillant, le contrôleur de moteur, le câblage, le système de freinage (hors pièces d'usure), les roues, l'accélérateur, les carénages et tout accessoire approuvé par Alrendo qui ont été installés avant ou au moment de la livraison d'un produit par une personne autorisée par Alrendo.

Les accessoires fournis suite à la livraison d'un produit ne sont pas couverts par cette garantie mais peuvent être couverts par leur propre garantie.

Les motos qui ont été modifiées avant la vente autrement que par Alrendo ou une personne autorisée par Alrendo, ne bénéficient pas de cette garantie.

Cette garantie s'applique à un produit si :

- Il a été fourni par Alrendo ou par l'intermédiaire d'une personne autorisée par Alrendo.
- Le revendeur, tout réparateur ou tout utilisateur final ont suivi les instructions énoncées dans le manuel du produit, y compris, sans s'y limiter, en ce qui concerne le chargement de la batterie.
- Le revendeur, tout réparateur ou tout utilisateur final a effectué une maintenance et un entretien de routine conformément au manuel du produit, y compris, sans s'y limiter, faire entretenir le produit conformément au calendrier établi dans le manuel du produit.

La présente garantie ne couvre pas la réparation des dommages ou le remplacement des pièces dans la mesure où ils sont dus à une utilisation abusive ou à une négligence du produit. Il s'agit par exemple (sans que cela soit limitatif) :

1. Tout dommage résultant de l'utilisation du produit dans le cadre d'une course, d'un rallye ou d'une compétition similaire ;
2. Tout dommage résultant d'une utilisation autre que celle indiquée dans le manuel d'utilisation du produit, ou d'une utilisation en dehors de la période de garantie, ou d'une utilisation dépassant les limitations ou spécifications spécifiées par Alrendo (charge maximale, capacité de passagers, régime moteur et autres) ;
3. Tout dommage résultant de l'utilisation de pièces non d'origine ou de l'utilisation de lubrifiants, d'agents liquides lubrifiants, d'agents liquides ou de tensions de charge différentes de celles indiquées dans le manuel du produit ;
4. Tout dommage résultant de modifications non approuvées par Alrendo (modifications des performances du véhicule, modifications des feux, modifications des réglages du contrôleur de moteur, modifications du chargeur et autres modifications) ;
5. Tout dommage résultant de réparations des modifications ;
6. Tout dommage résultant du temps (décoloration naturelle des surfaces peintes, des surfaces plaquées et autres détériorations).

Cette garantie ne s'étend pas aux :

- Produits modifiés de quelque manière que ce soit par rapport aux spécifications standard décrites dans le manuel du produit, y compris tout produit dont le compteur kilométrique a été modifié ;
- L'usure normale, la rouille, la corrosion et l'entretien, tels que les inspections de service recommandées;
- Produits dont les numéros d'identification ont été enlevés ou effacés ;
- Problèmes résultant des conditions environnementales, de l'abus du propriétaire, d'une mauvaise utilisation, de l'absence d'entretien et de maintenance de routine, et/ou d'une utilisation inappropriée ;
- Coûts des pièces et de la main-d'œuvre nécessaires à l'entretien et/ou au remplacement des pièces en raison de l'usure normale, de l'utilisation ou de la détérioration, y compris, mais sans s'y limiter, les huiles et les lubrifiants, les roulements, les ampoules, les pneus, les plaquettes de frein et les fusibles ;
- Désagréments, les frais d'hébergement, les frais de transport alternatif, perte de temps, perte de revenus ou perte d'utilisation du produit ou tout autre dommage consécutif ou perte économique de quelque nature que ce soit ;
- Dommages, dysfonctionnements ou problèmes de performance causés par le vol, l'incendie, la collision, accident, vandalisme, explosion, l'immersion dans l'eau, un stockage inadéquat ou un mauvais stockage ou un cas de force majeure ;

Cette garantie ne s'étend pas aux :

- Frais de stockage ou les frais de transport et d'expédition liés à l'exécution de la présente garantie ;
- Dommages, dysfonctionnements ou problèmes de performance causés par la poursuite de l'utilisation du produit après qu'un voyant d'avertissement, une lecture de jauge ou un autre avertissement ait indiqué un problème mécanique ou technique, ou tout autre avertissement indiquant un problème opérationnel ;
- Produits gravement endommagés ou déclarés perte totale par un assureur, ou les produits substantiellement endommagés ou réassemblés à partir de pièces provenant d'un autre motorcycle usagé ;
- Dommages, dysfonctionnements ou problèmes de performance causés par des polluants industriels en suspension dans l'air (par exemple, les pluies acides), des fientes d'oiseaux, de la sève d'arbre, des pierres, des inondations, des tempêtes de vent ou d'autres événements similaires.



Comment cette garantie s'applique-t-elle à la batterie ?



IMPORTANT

La batterie fournie avec le produit est la seule batterie couverte par la garantie. Dans le cas de batteries amovibles, les batteries de rechange ou de remplacement ne sont pas couvertes par Alrendo, mais peuvent être couvertes par leur propre garantie.

En raison de la composition chimique de la batterie, une réduction normale et attendue de l'autonomie/capacité que la batterie fournie avec le produit va se produire au fil du temps et de l'utilisation. En fonction des conditions d'utilisation et de stockage, les batteries se dégraderont pendant la durée de cette garantie. Les batteries doivent être utilisées conformément au manuel du produit pour préserver leur capacité. Une décharge profonde de la batterie (de telle sorte qu'elle indique un état de charge de 0 %), l'utilisation du produit en dehors des paramètres de fonctionnement indiqués dans le manuel ou l'utilisation d'un équipement de charge non approuvé par Alrendo annuleront la garantie.

Alrendo réparera ou remplacera conformément à cette garantie (sous réserve des limitations ci-dessus) une batterie qui présente une réduction de capacité de stockage nominale supérieure à 20 % de la capacité nominale originale publiée, comme démontré à la satisfaction raisonnable d'Alrendo.

Dans les conditions constantes de température et pression, la capacité minimale pendant la durée de garantie est de 80% de la capacité initiale.

Pour vérifier la capacité d'une batterie, Alrendo (ou toute personne autorisée) peut demander au revendeur soit de télécharger les informations du système de gestion de la batterie ou du contrôleur de moteur et de les envoyer à Alrendo, soit de décharger la batterie dans une charge factice. Les tests seront effectués dans des conditions déterminées par Alrendo.

Température froide

Le fonctionnement de la moto par temps froid n'a aucun impact permanent sur sa batterie ; cependant, l'utilisateur peut constater une réduction de l'autonomie en raison de l'effet de la température froide sur la quantité d'énergie que le pack/les cellules peuvent libérer. Plus le temps est froid, plus l'effet est important. Ainsi, par rapport à un fonctionnement à une température ambiante de 27 °C, à -1 °C ambiant, le pilote pourrait subir une réduction temporaire de l'autonomie allant jusqu'à 30 % de la capacité.

Température chaude

Le fonctionnement de la moto à des températures chaudes ne doit pas entraîner de modifications notables des performances. Cependant, le BMS ne permettra pas le fonctionnement de la moto et la décharge de la batterie au-dessus de 60 °C, comme mesuré au niveau de la batterie. À des températures chaudes supérieures à 43°C, le chargeur réduit son courant de charge, augmentant ainsi le temps de charge en conséquence ; plus la température ambiante est élevée, plus l'effet est important.

Au-dessus d'une température batterie de 50°C, le BMS ne permettra plus la recharge.

Dans ces conditions, il est conseillé de laisser reposer la batterie pendant quelque temps avant de la remettre en charge.

Remarque : Le stockage de la moto à la lumière directe du soleil à des températures ambiantes supérieures à 41 °C peut entraîner une dégradation permanente et accélérée des performances de la batterie, et n'est donc pas recommandé.

En cas de collision

Ne percez pas les ZONES ROUGES de l'image.

NE JAMAIS couper les composants ou les câbles haute tension.

Couper le câblage pourrait entraîner des blessures graves, voire la mort.

Les câbles haute tension sont de couleur orange pour une identification facile.

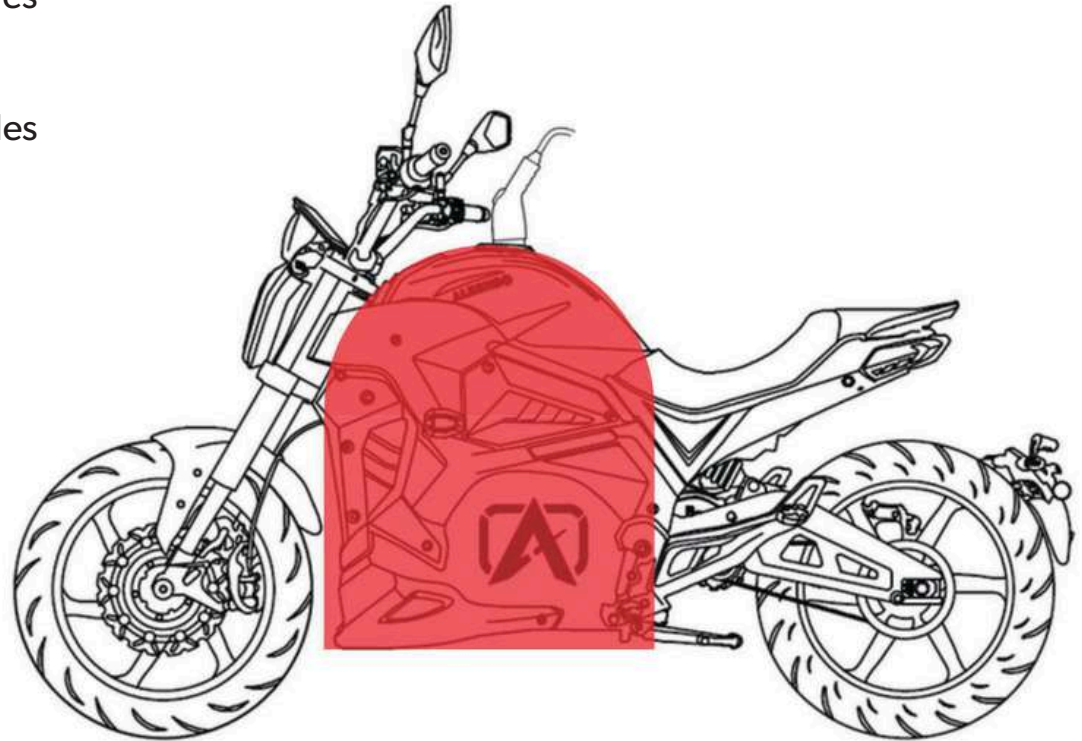

Numéros d'identification - VIN

VIN :

Le VIN est un numéro à 17 chiffres imprimé sur le côté droit du tube de direction du cadre. Ne modifiez ni ne supprimez ce numéro car il s'agit de l'identifiant légal de votre moto.

Plaque statutaire :

La plaque statutaire comprend les informations et les dimensions de la moto.

Numéro de série du moteur :

Le numéro de série du moteur est gravé sur le boîtier du moteur.

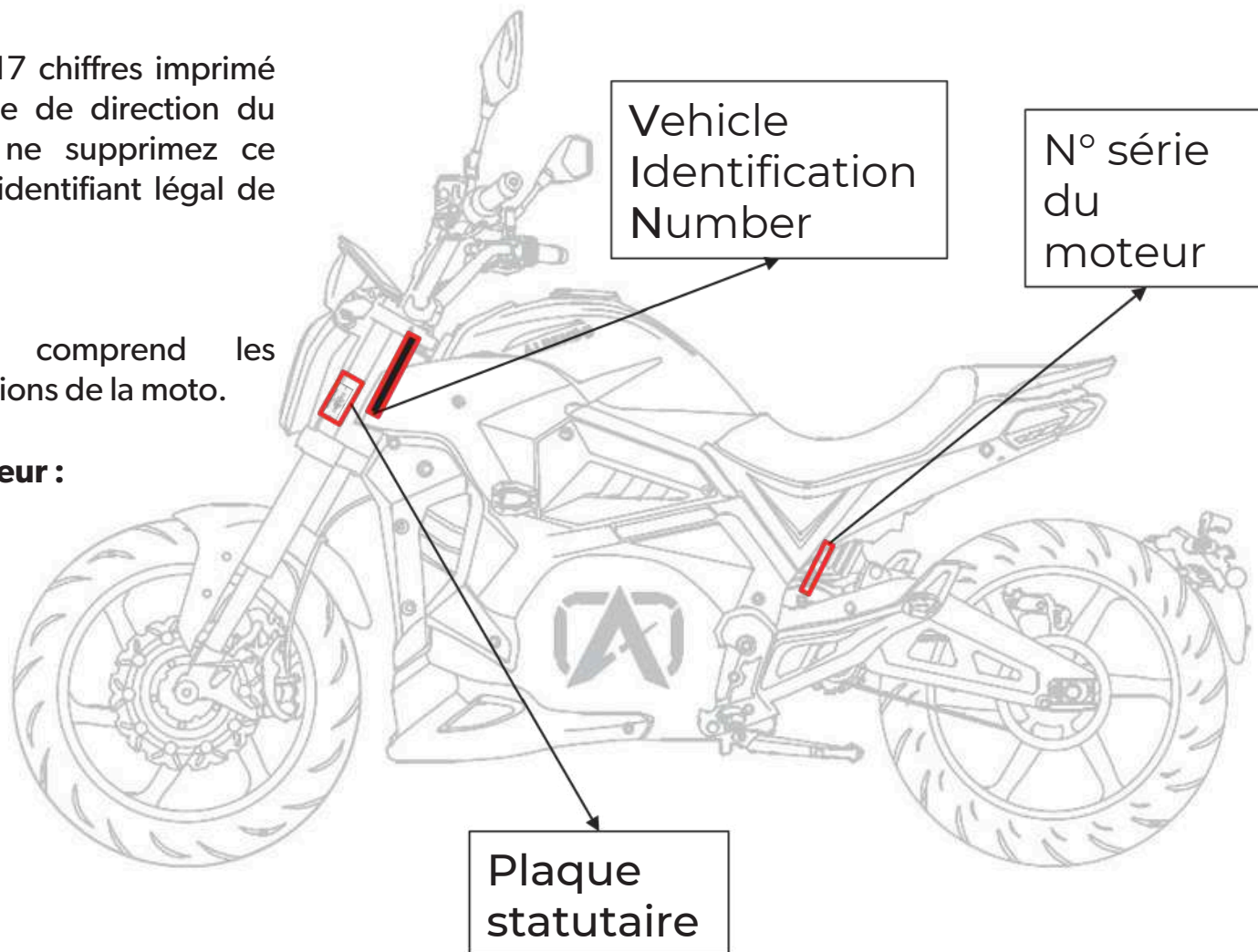

Pneus et freins :

- Système de freinage ABS
- Etriers de freins AV : 2 disques de 300 mm avec 4 pistons
- Etriers de freins AR : disque de 240 mm avec double piston
- Pneu AV : 120/70/17
- Pneu AR : 180/55/17
- Marque de pneu : Maxxis

Suspension :

- Amortisseurs AV : réglables + fourches inversées
- Suspension AV : 41 mm de diamètre + débattement de 120 mm
- Amortisseurs AR : réglables + ressort arrière de 73,5 mm de diamètre

Autonomies maximales :

- Eco : 438 km à 50 km/h
- Normal : 278 km à 80 km/h
- Sport : 160 km à 120 km/h

Moteur :

- Couple maximum : 117,6 Nm (86,7 pi-lb)
- Puissance maximale : 16,6 kW
- Puissance nominale : 11 kW
- RPM max : 8 500

Batterie :

- Capacité nominale : 15,4 kWh
- Tension nominale : 132,8 V
- Tension maximale : 149 V
- Poids : 83 kg

Type de chargeur :

- Chargeur embarqué : 3,3 kW
- Temps de charge à 100% : 4 heures
- Prise Schuko 16 A : 4 heures
- Prise britannique 13 A : 5 heures

Transmission :

- Poulie et courroie : 88T 25 mm, chaîne en poly, courroie de moteur en carbone,
- Rapport d'entraînement final : 2,78

Classe de véhicule européenne :

- L3e-A1
- 11 kW (équivalent permis 125 cc)

Garantie :

- Garantie standard : 2 ans / 20000 km
- Garantie de la batterie : 2 ans / 30 000 km

Performances :

- Vitesse maximale : 135 km/h
- Accélération 0-100 km/h : 8 secondes
- Type de transmission: CA à aimant permanent refroidi par liquide

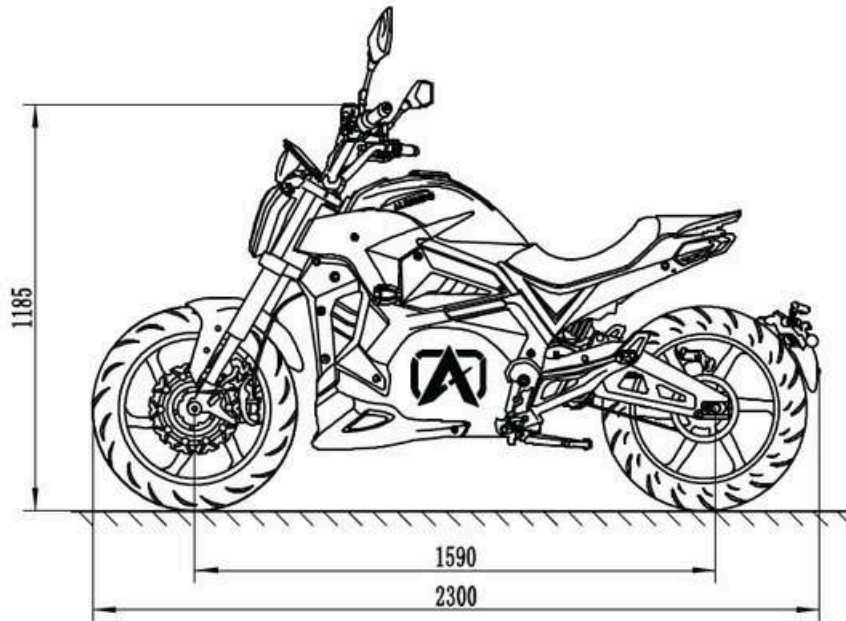

Dimensions :

- Hauteur du siège : 760 mm (30 pouces)
- Hauteur : 1185 mm (47 pouces)
- Largeur : 885 mm (34 pouces)
- Longueur : 2300 mm (87,4 pouces)
- Garde au sol : 150 mm (5,9 pouces)
- Capacité de charge : 260 kg (573 lb)
- Poids de la moto : 245 kg (540 lb)
- Poids en boîte : 280 kg (617 lbs)

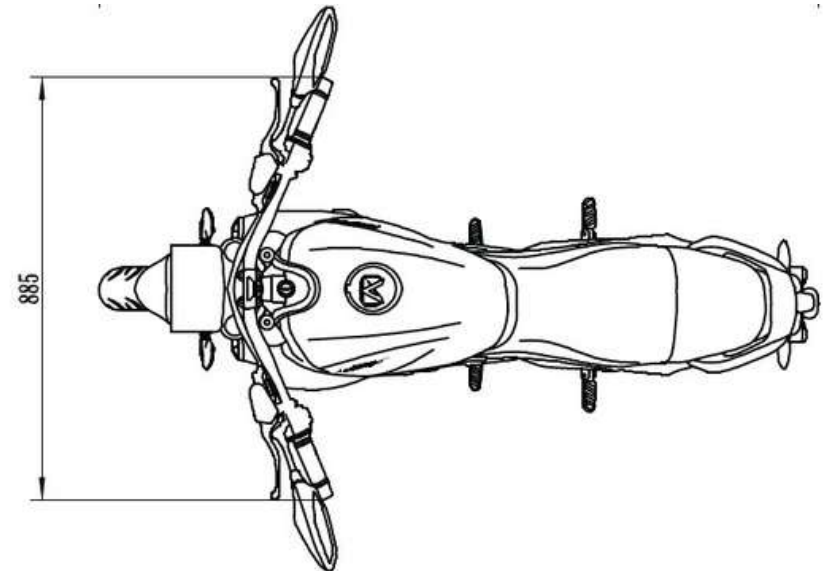

Angle de braquage

Angle de braquage
maximal

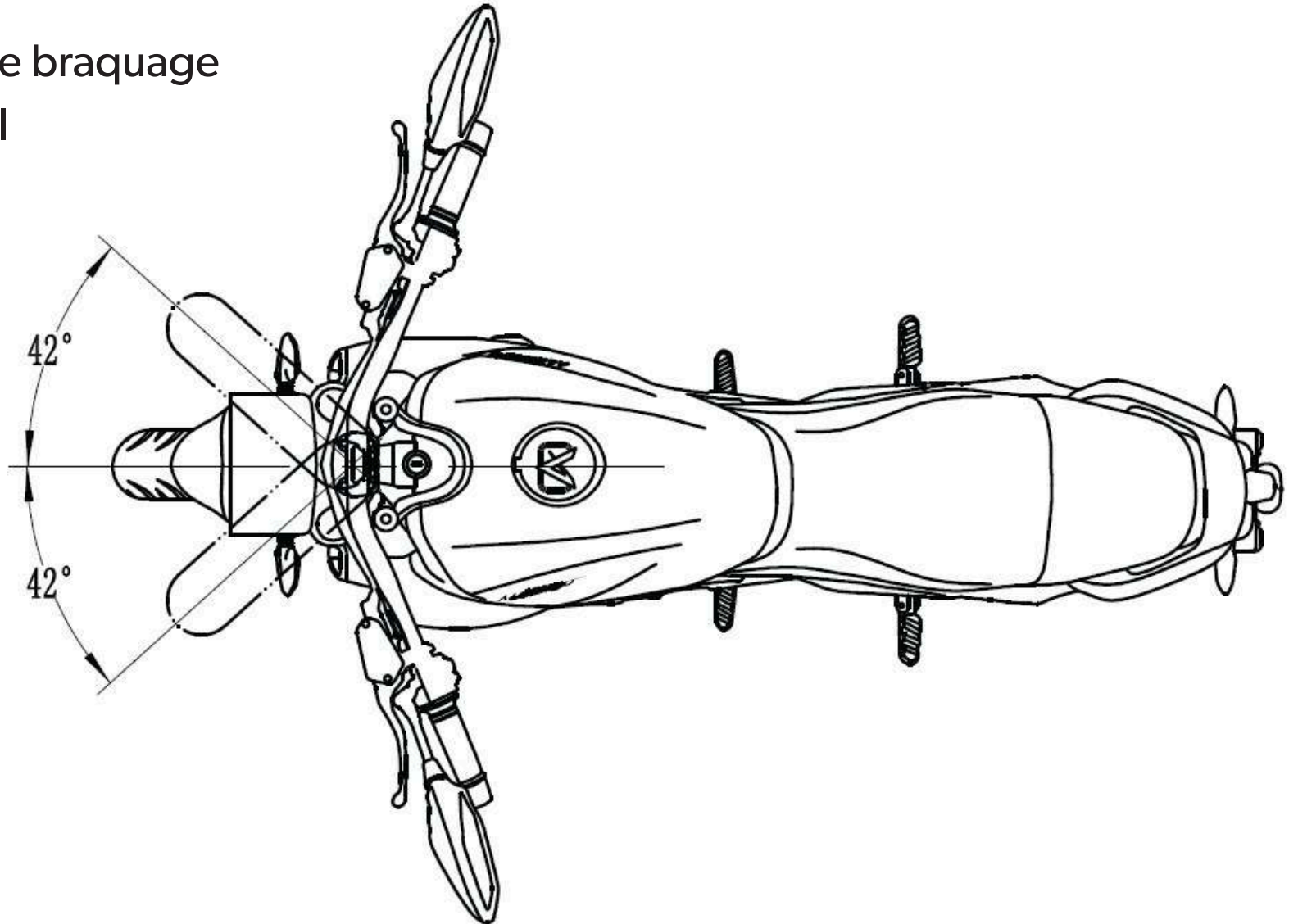

Les repose-pieds du conducteur sont à ressort et doivent donc toujours être en position abaissée.

Les repose-pieds du passager sont généralement repliés en position verticale.

Ils ne doivent être abaissés que lors du transport d'un passager.

Repose-pieds conducteur

Repose-pieds passager

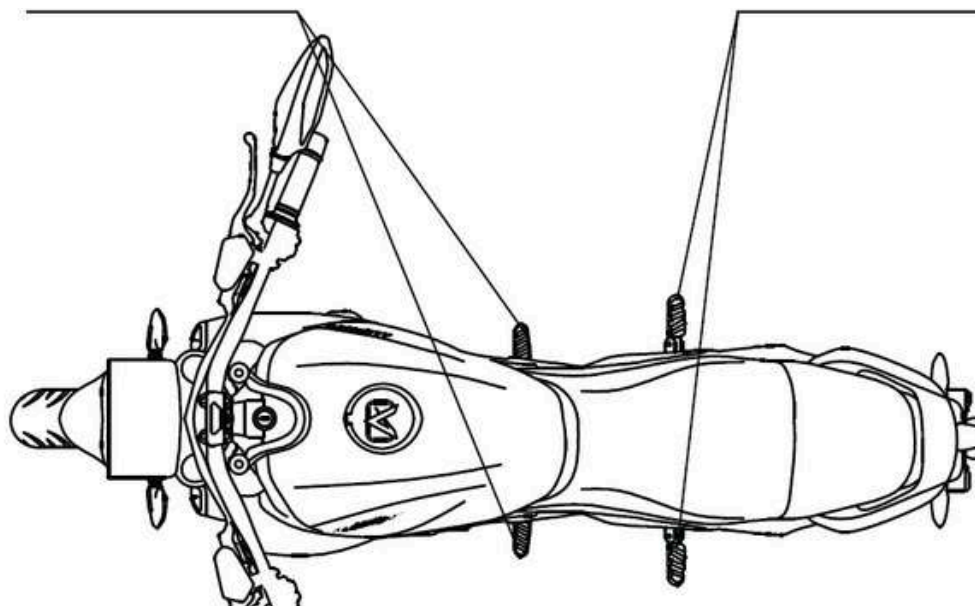

- A. Guidon
- B. Écran TFT
- C. Phare
- D. Capteur ABS
- E. Port de chargement
- F. Batterie
- G. Béquille
- H. Selle pilote
- I. Repose-pieds
- J. Amortisseur arrière
- K. Courroie d'entraînement
- L. Poulie de courroie arrière
- M. Poulie Avant
- N. Eclaireur de plaque

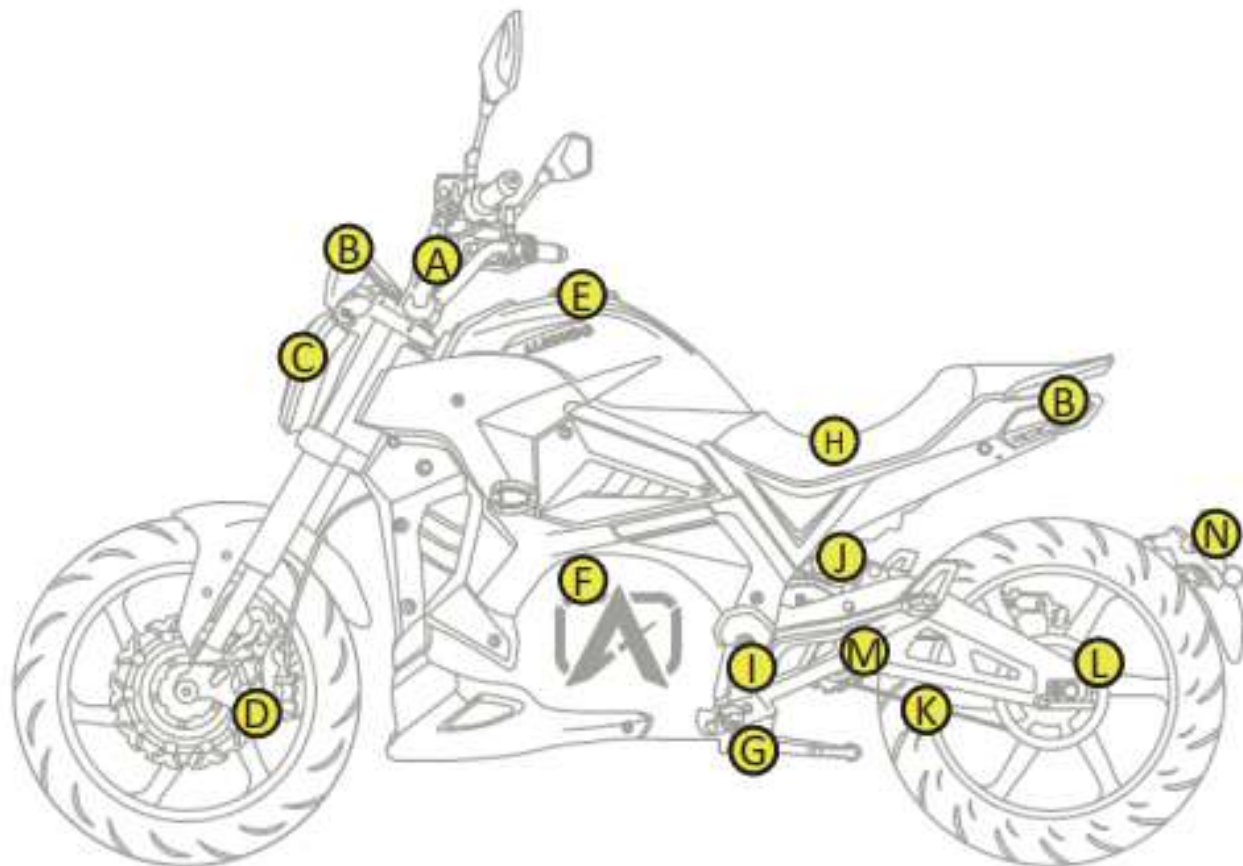

Commodo gauche

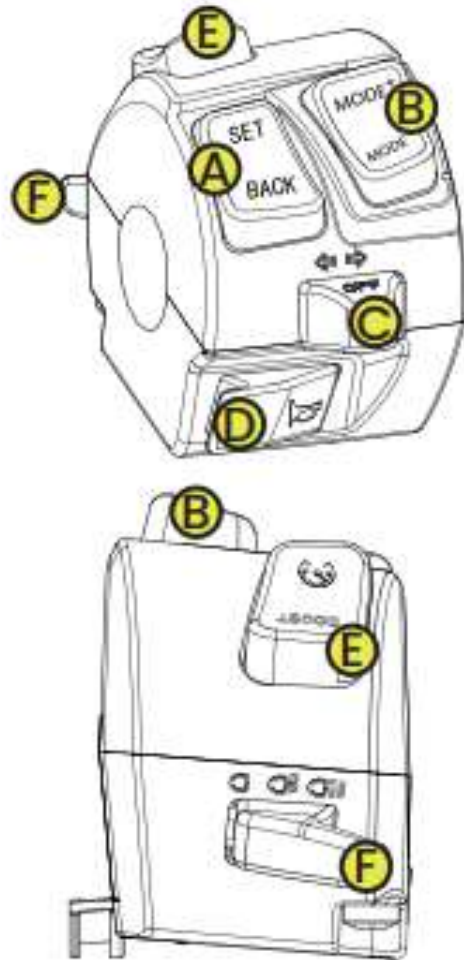

A. Bouton de sélection

Utilisé pour contrôler l'écran de l'instrument.

B. Bouton de mode

Utilisé pour changer de mode de conduite.

C. Bouton-poussoir de direction

Utilisé pour activer les clignotants.

D. Klaxon

Utilisé pour activer le klaxon.

E. Bouton supérieur

Pressé vers le haut, il active la fonction "boost" ; vers le bas, il active le régulateur de vitesse.

F. Bouton de gestion du phare

Commutation entre les feux de route et les feux de croisement.

Commodo droit

A. Signal d'urgence/feux de détresse

Actionne les feux de détresse.

B. Bouton de démarrage

Pressez simultanément le frein et le bouton "Start" vers le bas pour démarrer.

Actionnez le bouton "Stop" vers le haut pour vous garer.

C. Bouton Phare automatique/manuel

Appuyez une fois pour passer en mode manuel.

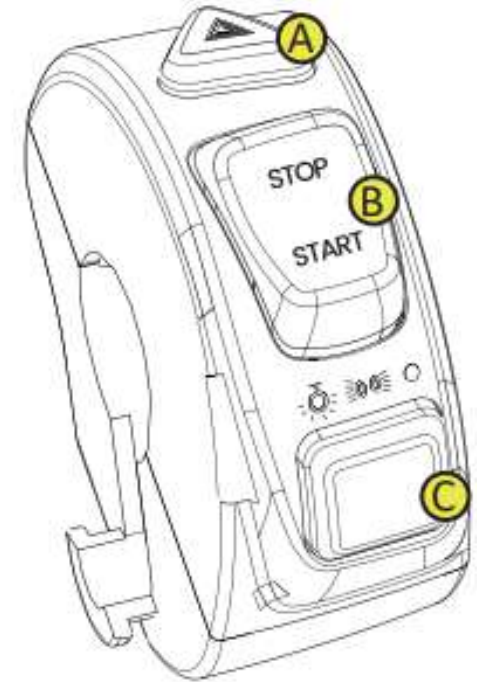

Pour changer les modes de conduite, utilisez le bouton de mode sur le commodo gauche comme le montre l'image de droite.



Le mode de conduite que vous avez choisi est affiché en bas de l'écran TFT comme surligné en jaune dans l'image ci-dessous.



Mode ECO :

Tempère l'accélération et bride la vitesse de pointe à 60 km/h. Conçu pour une conduite en ville lorsque l'utilisateur souhaite une autonomie maximale.

Mode NORMAL :

Couple et puissance supérieurs au mode ECO. Permet une accélération progressive et fluide. Destiné aux axes urbains et périurbains permettant une allure maximale de 90 km/h.

Mode SPORT :

Offre à l'utilisateur des performances illimitées. Attention à l'impact important de ce mode sur l'autonomie. Etat de charge de la batterie à surveiller.

Écran TFT

- A. Mode de conduite
- B. Heure
- C. Localisation radar
- D. Signal 4G LTE
- E. Bluetooth
- F. Mode stationnement
- G. Marche arrière
- H. Marche avant
- I. Régulateur de vitesse
- J. Feux de route
- K. Feux de croisement
- L. ABS
- M. Clignotants
- N. Compteur de vitesse
- O. Compteur Km total (ODO)
- P. Niveau de charge batterie (SOC)
- Q. Compteur Km parcourus lors d'un trajet (TRIP)
- R. Code d'erreur



Application mobile :

L'application permet de répliquer l'écran de son téléphone sur l'écran de la moto.

Mise à l'heure de la moto :

La mise à l'heure de la moto se fait grâce au partage réseau Wifi de son téléphone.

Commutateur d'allumage

Votre TS Bravo est fournie avec deux clés. Si une ou les deux clés sont perdues, contactez votre revendeur agréé Alrendo le plus proche pour connaître les options de remplacement.

Interrupteur à clé

A. Verrouillage

Tournez le guidon complètement vers la gauche, appuyez sur la clé et tournez-la dans le sens inverse des aiguilles d'une montre au-delà du marqueur B pour engager la tête de direction. Aucun circuit électrique ne fonctionne.

C. Off

Aucun circuit électrique n'est en service.

D. On

Insérez la clé et tournez dans le sens des aiguilles d'une montre jusqu'à la position "On" pour mettre la moto sous tension.

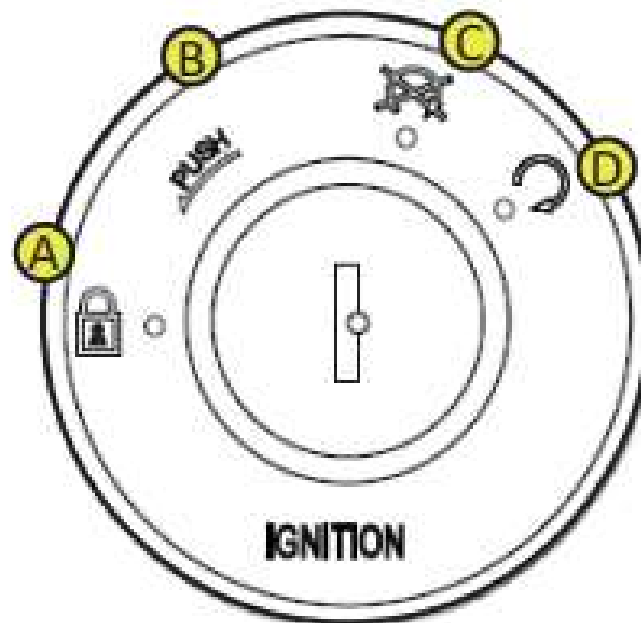

Comment démarrer

1. Tournez la clé en position .
2. Rétractez la béquille.
3. Maintenez l'un des leviers de freins enclenché.
4. Tout en maintenant le levier de freins enfoncé, appuyez sur "START" situé sur le commodo droit.
5. L'écran affichera un "READY" bleu qui indique que la moto est prête à rouler.
6. Tournez l'accélérateur et c'est parti !



**Schéma d'activation de la
marche avant**

Comment activer la marche arrière

1. Assurez-vous d'être en mode "P".
2. Vérifiez que la béquille soit bien rétractée.
3. Maintenez enclenché l'un des leviers de frein, et appuyez simultanément sur le bouton « Mode - » situé sur le commodo gauche.
4. Relâchez le levier de frein et maintenez le bouton « Mode - » enfoncé tout le long de la manœuvre.
5. Actionnez délicatement la poignée d'accélération pour reculer.
6. Pour repartir en marche avant, relâchez le bouton poussoir "Mode -", et accélérez normalement.

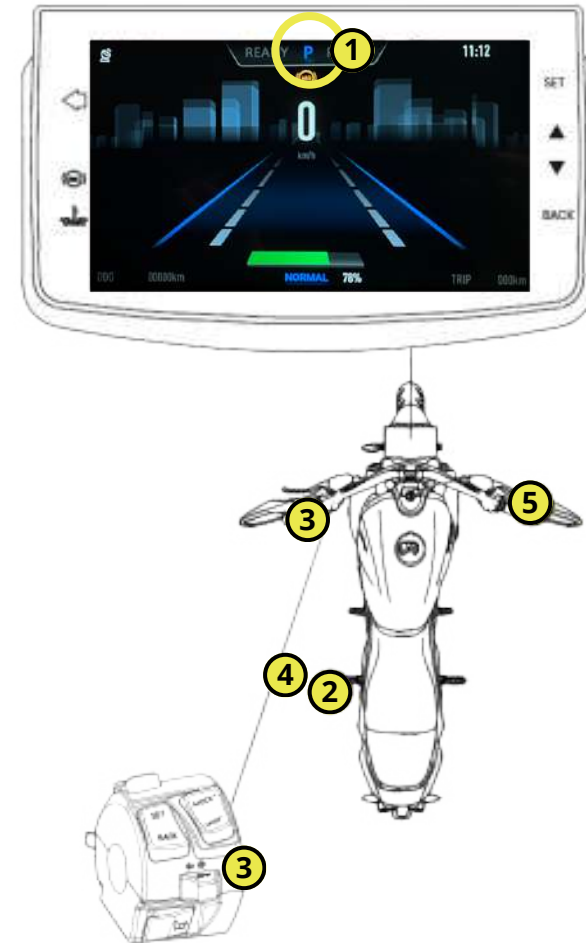

**Schéma d'activation de la
marche arrière**

Commande des gaz

Tournez l'accélérateur dans le sens inverse des aiguilles d'une montre.

A pour alimenter le moteur et accélérer la moto en marche avant.

Relâchez l'accélérateur et il revient en position fermée B, désengageant le moteur.

Lorsque la moto roule et que la commande des gaz est en position complètement fermée, la fonction de freinage par récupération s'active.

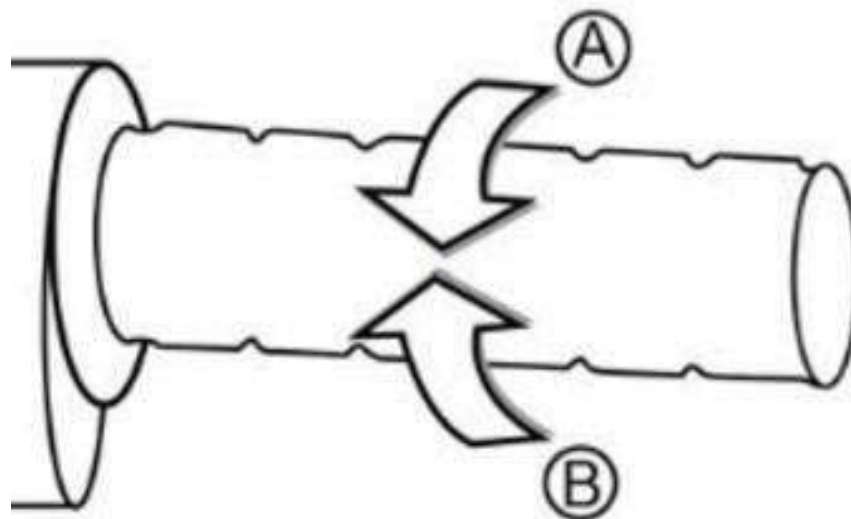

Mise en charge

Branchez le pistolet de chargement sur le port de chargement (comme le montre l'image ci-dessous avec la flèche bleue) et connectez-le à une prise de 220 V ou activez la station de chargement.

Il faut environ 4 heures pour charger complètement la moto de 0 à 100 %, bien que cela puisse prendre plus de temps si vous chargez sous 16 ampères à 220 V.

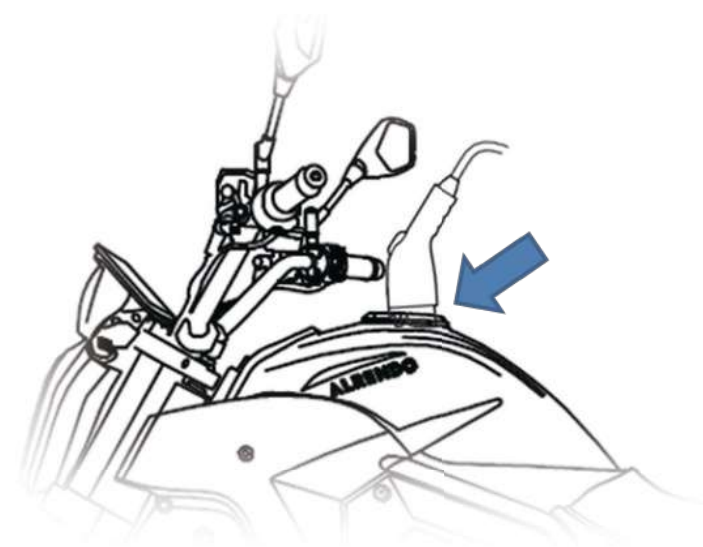

Précautions d'utilisation de l'adaptateur de charge Alrendo

AVERTISSEMENTS

- L'adaptateur de charge Alrendo ne doit être utilisé qu'avec une prise électrique prenant en charge un service intensif et une charge continue de 13 à 16 ampères. Si vous n'êtes pas sûr qu'une prise ait cette capacité, demandez à un électricien qualifié de l'inspecter et de la vérifier.
- Utiliser uniquement lors de la charge en extérieur une prise résistant aux intempéries.
- Ne pas immerger ni laisser le port de chargement exposé à l'eau lors du chargement.
- N'utilisez pas de rallonges, d'alimentation bandes, répartiteurs, adaptateurs de mise à la terre, parasurtenseurs ou tout appareil similaire avec le câble de chargement Alrendo.
- Ne pas utiliser sur une prise électrique qui prend en charge d'autres appareils électriques

Comment connecter votre téléphone à la moto

1. Allumez la moto. Allumez le bluetooth et le Wifi de votre smartphone.
2. Appuyez sur le bouton "Set" pour ouvrir le menu.
3. À l'aide des flèches, pointez le curseur sur le menu "service" puis "App download" puis cliquez sur "Set" pour valider.
4. Choisissez l'OS de téléchargement compatible avec votre téléphone.
5. Sur la moto, allez sur le menu "Service" puis sélectionnez "Binding code" pour afficher le QR code de connexion.
6. Sur l'application, appuyez sur le bouton QR code en haut à droite. Puis à l'aide de votre smartphone, scannez le QR code affiché sur la moto.
7. Une fois la moto connectée, appuyez sur "Open screen broadcast". Sur votre téléphone, autoriser l'enregistrement de l'écran.
8. Votre écran s'affiche sur l'écran de la moto. Pour passer le téléphone en mode paysage sur la moto : désactivez le verrouillage de l'écran du téléphone avant de l'incliner. Une fois en mode paysage, réactivez le verrouillage de l'écran du téléphone.

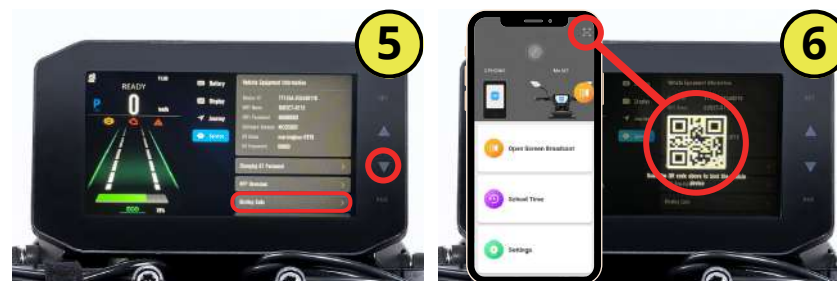

 Il n'est pas possible de mettre le téléphone en veille, sous peine de couper le mirror screen.

Comment déconnecter votre téléphone de la moto

Quittez l'application ou appuyez sur "Close screen broadcast".

AVERTISSEMENTS

- N'utilisez pas le câble de chargement Alrendo si le câble s'effiloche, présente une isolation ou des fils exposés ou présente des dommages importants.
- N'utilisez pas l'adaptateur de charge Alrendo si le boîtier en plastique ou le connecteur de charge est cassé, fissuré ou présente des dommages importants.
- L'adaptateur de charge Alrendo doit être correctement mis à la terre. En cas de dysfonctionnement de l'adaptateur de charge Alrendo, la mise à la terre réduit le risque de choc électrique. Si vous n'êtes pas sûr qu'une prise ait cette capacité, demandez à un électricien qualifié de l'inspecter et de la vérifier.
- N'utilisez pas d'équipement portable ou de générateur de secours pour charger la moto. Cela pourrait endommager le câble de charge Alrendo et le système de charge de la moto. Chargez la moto uniquement à partir de l'alimentation électrique du fournisseur de services publics.



- Après avoir branché votre moto, vous remarquerez une icône de batterie en charge ainsi que des détails sur l'état de charge. Ne chargez la moto que lorsqu'elle est éteinte.

Batterie

La température de charge interne maximale du bloc d'alimentation est de 55 °C. Si la température interne de la batterie est supérieure à 55 °C, elle n'acceptera pas de charge tant qu'elle ne sera pas déplacée vers un endroit plus frais. De plus, si la batterie vient d'être utilisée à plein régime, la température interne peut être supérieure à 55°C, même si la température ambiante est inférieure.

La température minimale de charge interne de la batterie est de 0°C. Si la température interne du bloc batterie est inférieure à 0 °C, ne chargez pas la batterie.

ATTENTION :

Chargez toujours la batterie dans un endroit bien ventilé et éloigné des matériaux combustibles. Si vous chargez votre moto à l'extérieur, évitez de la recharger sous la pluie, ou bien sous une forte lumière directe du soleil.

ATTENTION :

Ne stockez jamais votre moto dans un état de charge inférieur à 30 %. Laisser la batterie déchargée à moins de 30 % pendant une longue période pourrait l'endommager et annuler la garantie.



Comment débrancher sa batterie accessoire ?

Il est recommandé de déconnecter la batterie 12V en cas d'immobilisation prolongée du véhicule. Cette batterie fonctionne de la même manière qu'une batterie 12V classique. A ce titre, elle peut donc se décharger après un certain temps d'immobilisation.



Pour rappel, les décharges profondes ne sont pas prises en garantie. Il est donc recommandé d'isoler la batterie du reste du véhicule. Pour ce faire :

1. Avant de débrancher votre batterie 12V, assurez-vous que votre batterie principale de votre véhicule soit chargée, à minima à 60%.
2. Insérez la clé dans la serrure de selle située sur le côté gauche de la moto puis déverrouillez la selle.
3. Une fois la selle ouverte, la batterie 12V6.5Ah est visible sous celle-ci.
4. Sur la batterie, déconnectez la vis bleue, située sur la borne de la batterie. Cela permet d'éviter la décharge et de préserver la durée de vie de la batterie.
5. Pour vérifier que la batterie a bien été débranchée, allumez la moto. Si l'écran ne s'allume pas, la batterie a bien été débranchée.
6. Pour rebrancher la batterie, reconnectez la vis bleue sur la batterie.



ATTENTION :

Même déconnectée, une batterie peut tout de même se décharger.

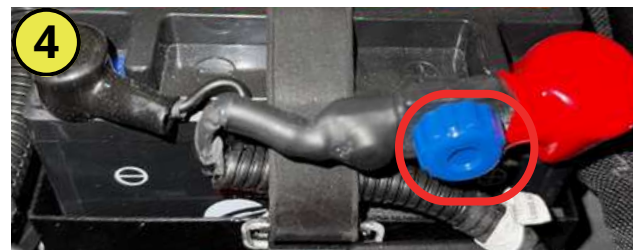

Nettoyage

AVERTISSEMENT :

Un nettoyage inapproprié peut endommager les composants électriques, les capots, les panneaux et d'autres pièces en plastique. Bien que vous puissiez nettoyer la TS Bravo avec un nettoyeur haute pression, évitez de pulvériser de l'eau à haute pression autour de l'écran, du port de charge ou des câbles exposés. Si du goudron, des insectes ou d'autres dépôts similaires se sont accumulés, nettoyez-les dès que possible pour protéger la peinture.

AVERTISSEMENT :

N'utilisez aucun produit chimique agressif sur des pièces en plastique. Assurez-vous d'éviter d'utiliser des chiffons ou des éponges qui ont été en contact avec des produits de nettoyage fortement abrasifs, du solvant ou du diluant, du carburant (essence), des dissolvants ou des inhibiteurs de ruissellement, du liquide de frein, de l'antigel ou de l'électrolyte.

1. Lavez votre moto avec une éponge ou un chiffon doux et propre, un détergent doux et de l'eau.
2. Soyez prudent lors du nettoyage des pièces en plastique (écran, panneaux supérieurs et latéraux), qui peuvent s'abîmer plus facilement que les autres parties de votre moto.
3. Après le lavage, rincez soigneusement votre moto avec de l'eau propre pour éliminer tout résidu de détergent.
4. Séchez votre moto avec une peau de chamois ou une serviette douce et sèche.
5. Après le nettoyage, vérifiez s'il y a des dommages, de l'usure ou des fuites.

AVERTISSEMENT :

Après le nettoyage et avant de démarrer pendant votre voyage, testez toujours les freins.

Stockage

Avant de ranger votre moto, nettoyez-la et polissez-la. Cela aidera à la garder en bon état plus longtemps, et la rendra également plus facile à inspecter et à entretenir. N'exposez pas votre moto à des détergents agressifs ou à des solvants chimiques, car cela pourrait endommager son métal, sa peinture ou son plastique.

Chaque fois que vous prévoyez de ne pas conduire ou de stocker votre moto pendant une période prolongée (plus de 30 jours), il est recommandé de charger la batterie à environ 60 % de charge (SoC), puis de laisser le chargeur déconnecté.

La batterie se déchargera extrêmement lentement au fil du temps. Vérifiez le SoC au moins une fois par mois et rechargez-la jusqu'à 60 % si elle est tombée en dessous de 30 %.

Si vous laissez votre moto entreposée pendant plus de 30 jours et que vous ne pouvez pas la contrôler mensuellement, chargez complètement la batterie et vérifiez-la après 3 mois.

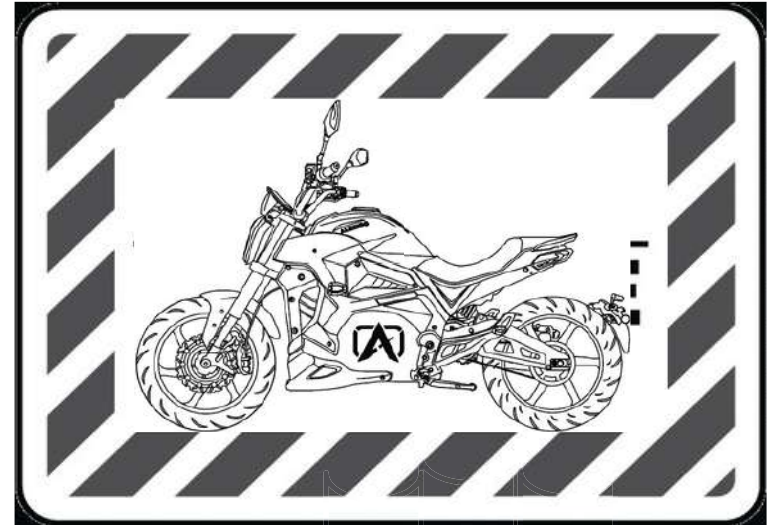

Les facteurs suivants doivent être pris en considération si vous souhaitez étendre votre autonomie. Les conditions de conduite suivantes doivent être évitées.

A. Températures inférieures à 25°C

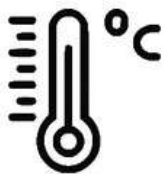

B. S'asseoir droit en roulant



C. Transporter un excès de poids ou de passagers



D. Accélérer fort



E. Pneus mal gonflés



F. Terrain montagneux et routes surélevées



RAPPEL : Pensez toujours à planifier votre itinéraire autour des bornes de recharge si vous parcourez de longues distances à travers des zones rurales.

Indicateur d'avertissement ABS

Il est normal que le témoin ABS s'allume lorsque vous allumez votre moto. Il s'éteindra automatiquement au bout de quelques secondes de roulage.

Les pilotes doivent faire attention si l'avertissement ABS s'allume pendant une autre période. Cela indique

- A. L'ABS est désactivé
- B. L'ABS fonctionne mal

Le pilote doit amener sa moto au concessionnaire Alrendo le plus proche pour réparer son système ABS dans les meilleurs délais. Si vous n'avez pas de revendeurs dans votre région, contactez Alrendo à info@alrendo.com.

AVERTISSEMENT :

Rouler avec un système ABS défectueux est très dangereux. Votre freinage sera imprévisible et vous risquez davantage de bloquer les roues lors d'un freinage intense.



#	ARTICLE	ROUTINE	CHAQUE VOYAGE	KILOMÉTRAGE					
				INITIAL 1 000km ou 1 mois	INITIAL 7 000km ou 6 mois	13 000km ou 12 mois	19 000km ou 18 mois	25 000km ou 24 mois	30 000km ou 30mois
1	Liquide de frein (droite et gauche)	Vérifiez le niveau du liquide de frein. Ajoutez du liquide de frein si nécessaire.							
		Remplacez le liquide de frein (tous les 12 mois).							
2	Frein avant	Vérifiez le fonctionnement et les fuites de liquide. Remplacez les plaquettes de frein si nécessaire.							
3	Frein arriere	Vérifiez le fonctionnement et les fuites de liquide. Remplacez les plaquettes de frein si nécessaire.							
4	Roues	Vérifiez le point mort et les dommages.							
5	Pneus	Vérifier la profondeur de la bande de roulement et les dommages. Remplacer si nécessaire. Vérifier la pression d'air.							
6	Roulements de roue	Palier de contrôle pour un fonctionnement fluide. Remplacez si nécessaire.							

			CHAQUE VOYAGE	INITIAL	INITIAL	KILOMÉTRAGE				
				1000km ou 1 mois	7000km ou 6 mois	13 000 km ou 12 mois	19 000 km ou 18 mois	25 000 km ou 24 mois	30000 km ou 30 mois	
7	Courroie d'entraînement	-Vérifiez la tension de la courroie -Inspectez la courroie pour détecter tout signe de dommage ou de fissuration. Remplacer la courroie : -Tous les 30 000 km.								
8	Bras Oscillant Roulements De Pivot	Palier de contrôle pour un fonctionnement fluide. Remplacez si nécessaire.								
9	Roulements de direction	-Vérifiez les lâches. -Reconditionner avec de la graisse tout usage.								
10	Fixation du châssis	— Vérifiez toutes les fixations et raccords du châssis. — Serrez et ajustez si nécessaire. - Appliquez légèrement de la graisse silicone								
11	Arbre de levier avant Pivot de frein	-Vérifier le fonctionnement. -Entretien/reconstruction si nécessaire.								
12	Fourche avant	-Vérifier le fonctionnement et les fuites d'huile. -Entretien/reconstruction si nécessaire.								
13	Assemblage de choc arrière	-Vérifiez le fonctionnement et les fuites d'huile. Remplacez si nécessaire.								

			CHAQUE VOYAGE	INITIAL	INITIAL	KILOMETRIQUE				
				1000km ou 1 mois	7000km ou 6 mois	13 000 km ou 12 mois	19 000 km ou 18 mois	25 000 km ou 24 mois	30 000 km ou 30 mois	
14	Poignée d'accélérateur	- Vérifier le fonctionnement et le jeu libre.								
15	Pivots de béquille	-Vérifier le fonctionnement. -Appliquez légèrement de la graisse silicone.								
16	Commutateur de béquille	Vérifiez le fonctionnement et remplacez si nécessaire.								
17	Moteur d'entraînement	Mise en service et calendrier								

Paramètres de couple

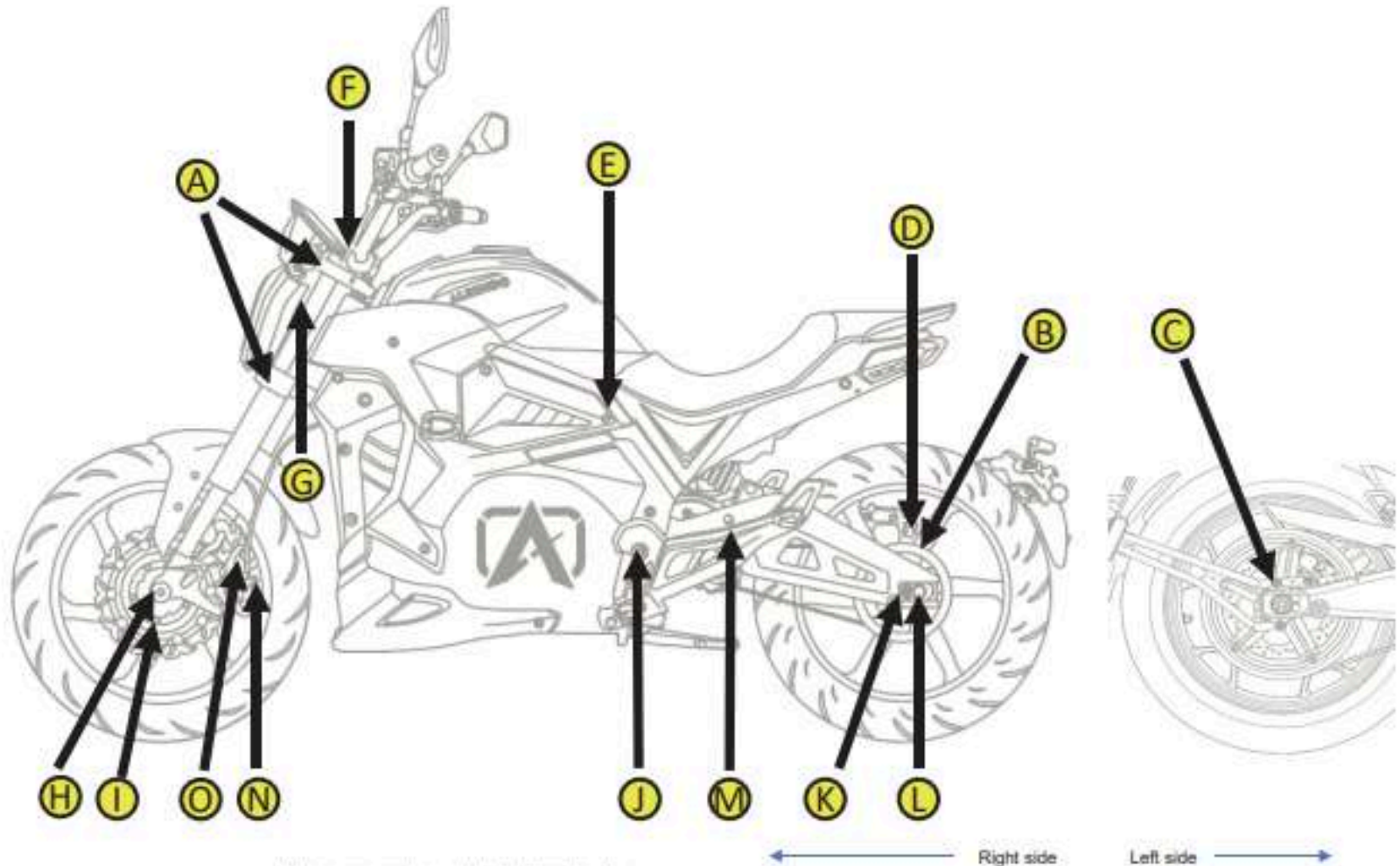

Paramètres de couple

Vérifiez et serrez périodiquement les fixations suivantes sur votre moto

Emplacement	Article	Couple	Remarques
A	Vis maintien tube de fourche	16 lb·pi (22 Nm)	Utiliser LOCTITE® 242® (ou équivalent)
B	Vis maintien poulie arrière	26 lb·pi (35 Nm)	Utiliser LOCTITE® 242® (ou équivalent)
C	Vis du support arrière de plaque et étrier de frein	20 lb·pi (27 Nm)	Utiliser LOCTITE® 242® (ou équivalent)
D	Vis maintien des plaquettes de frein	6,6 lb·pi (9 Nm)	Utiliser LOCTITE® 242® (ou équivalent)
E	Vis de fixation d'amortisseur arrière	52 lb·pi (71 Nm)	-
F	Ecrou de serrage de la platine Guidon	19 lb·pi (26 Nm)	-
G	Vis de montage du phare	3,7 lb·pi (5 Nm)	UTILISER LOCTITE® 242® (ou équivalent)
H	Axe de roue avant	40 lb·pi (54 Nm)	UTILISER le lubrifiant anti-grippant LOCTITE® (ou équivalent)
I	Ecrou de l'axe de roue avant	16 lb·pi (22 Nm)	UTILISER LOCTITE® 242® (ou équivalent)
J	Ecrou d'axe bras oscillant	30 lb·pi (41 Nm)	Utiliser LOCTITE® 242® (ou équivalent)
K	Vis de réglage tension de courroie	4 lb·pi (5,4 Nm)	Utiliser LOCTITE® 242® (ou équivalent)
L	Écrou d'axe arrière	75 lb·pi (102 Nm)	Utiliser LOCTITE® 242® (ou équivalent)
M	Ecrou de plaque latérale de support de moteur	25 lb·pi (34 Nm)	Utiliser LOCTITE® 242® (ou équivalent)
N	Vis d'étrier de frein avant	30 lb·pi (41 Nm)	Utiliser LOCTITE® 242® (ou équivalent)
O	Vis maintien des plaquettes de frein	6,6 lb·pi (9 Nm)	Utiliser LOCTITE® 242® (ou équivalent)

- A. Réglages de la suspension avant
- B. Réglages de la suspension arrière
- C. Frein arrière
- D. Frein avant



Réglage avant

La TS Bravo utilise des fourches avant remplies d'huile.

Vis de réglage de la précharge du ressort (les deux fourches)

Le réglage de la précharge vous permet de modifier l'affaissement « déchargé » du système de suspension.

Tourner l'écrou dans le sens des aiguilles d'une montre augmente la précharge du ressort et réduit l'affaissement « sans charge » du système de suspension.

Tourner l'écrou dans le sens inverse des aiguilles d'une montre diminue la précharge du ressort.

Pour régler la précharge du ressort, commencez toujours à partir de la position de précharge minimale (écrou tourné à fond dans le sens inverse des aiguilles d'une montre). Notez le nombre de tours et ajustez les deux fourches de manière égale.

ATTENTION :

Les ajusteurs ne doivent jamais être forcés complètement dans le sens des aiguilles d'une montre ou dans le sens inverse des aiguilles d'une montre ; laissez toujours un clic de réglage dans les deux sens



Réglage arrière

Régalez la précharge du ressort en tournant les deux régleurs de précharge :

- Dans le sens inverse des aiguilles d'une montre pour diminuer la précharge.
- Dans le sens horaire pour augmenter la précharge.

Pour ramener la précharge au réglage d'origine utilisé lors de la fabrication, soulevez la roue arrière du sol à l'aide d'un support de sécurité ou d'un palan. Faites pivoter le pré-anneau de chargement dans le sens inverse des aiguilles d'une montre jusqu'à ce qu'il soit desserré. Ensuite, faites tourner la bague de précharge de quatre tours dans le sens des aiguilles d'une montre.

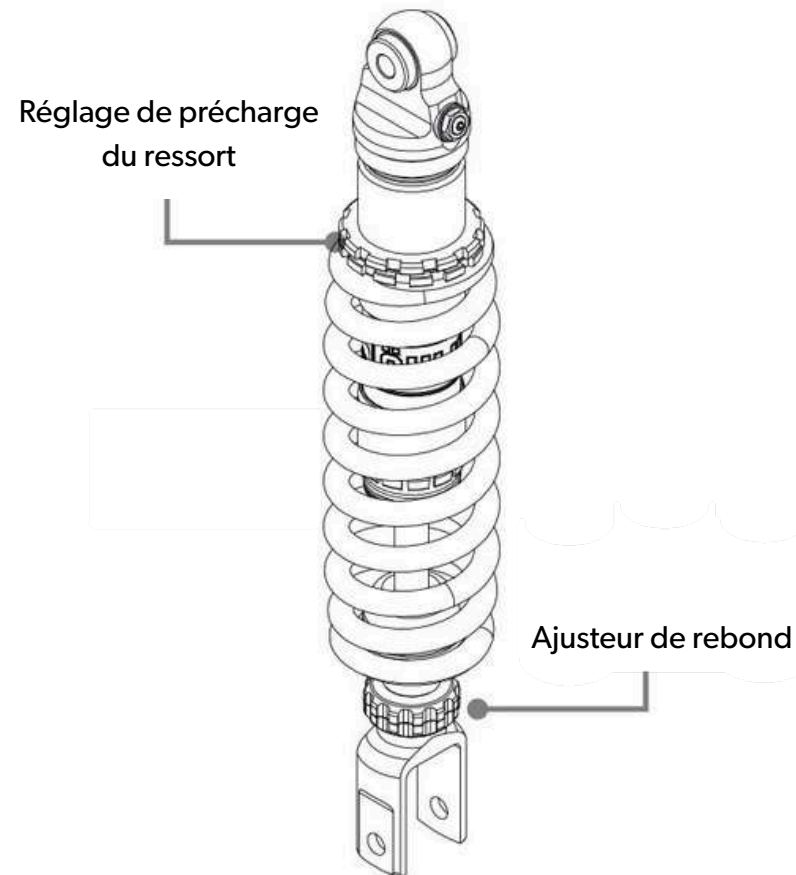

Liquide de frein

Le réservoir de liquide de frein est situé à l'arrière des guidons droit et gauche. Assurez-vous de toujours vérifier les niveaux de liquide de frein lors de votre contrôle ponctuel avant le départ.

Assurez-vous que le liquide de frein clair réside à 75 %, entre les repères Min et Max sur la section de surveillance des fluides en verre transparent. S'il est bas, ouvrez le réservoir de liquide de frein avec les 2 vis à tête Philips et remplissez de liquide de frein DOT4.

Assurez-vous de bien fermer le réservoir. Essayez le liquide de frein qui a débordé et assurez-vous que la peinture ne soit pas exposée au liquide.

AVERTISSEMENT :

N'utilisez que du liquide neuf provenant d'un récipient hermétique. Le liquide provenant des récipients ouverts aura absorbé l'humidité, ce qui affectera négativement les performances.



Liquide de frein

AVERTISSEMENT :

Si le liquide entre en contact avec la peau ou les yeux, rincez immédiatement avec beaucoup d'eau.

AVERTISSEMENT :

Si la course du levier de frein est inhabituellement longue, une sensation d'éponge ou s'il y a une perte importante de liquide de frein, contactez votre concessionnaire Alrendo Motorcycles. Conduire dans de telles conditions pourrait entraîner des distances d'arrêt prolongées ou une défaillance complète des freins.

Remplacement du liquide de frein

Le liquide de frein doit être remplacé tous les 12 mois, quelle que soit la distance parcourue par la moto.



Plaquettes de frein et disques de frein

Inspection des plaquettes de frein

Les plaquettes de frein doivent être inspectées comme spécifié dans le programme d'entretien.

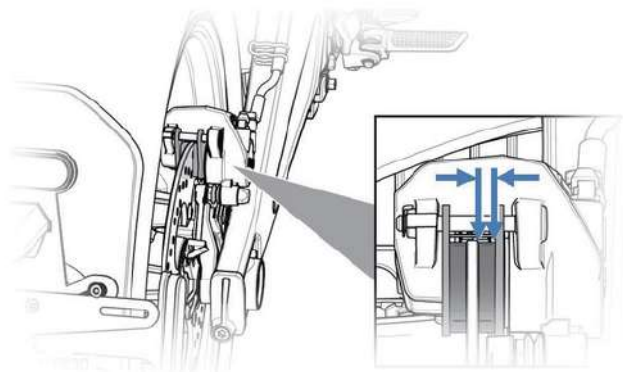

Pour vérifier l'état des freins, examinez les plaquettes sur les côtés de l'étrier de frein.

Remplacez les plaquettes de frein si l'épaisseur de l'une des plaquettes est supérieure à 1 mm. Si les plaquettes de frein sont usées, elles doivent être remplacées immédiatement avant de rouler.

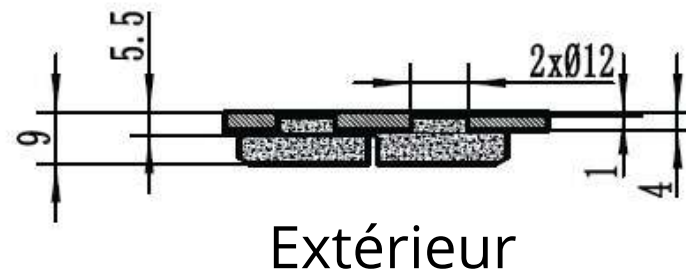
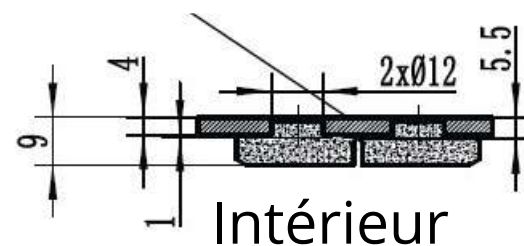

Plaquettes de frein et disques de frein

Inspection des disques de freins

L'épaisseur des disques de frein doit être vérifiée régulièrement. Remplacez immédiatement le disque de frein, s'il est supérieur à l'épaisseur minimale indiquée.

Rotor	La mesure
Avant	4,5 mm
Arrière	4,0 mm

Remplacement des plaquettes de frein

Une fois les plaquettes de frein remplacées, l'utilisateur doit freiner avant de rouler à des vitesses plus élevées. Les freins doivent être serrés fermement 5 fois entre 50 km/h et l'arrêt pour garantir que tout revêtement protecteur sur les plaquettes a été brûlé.

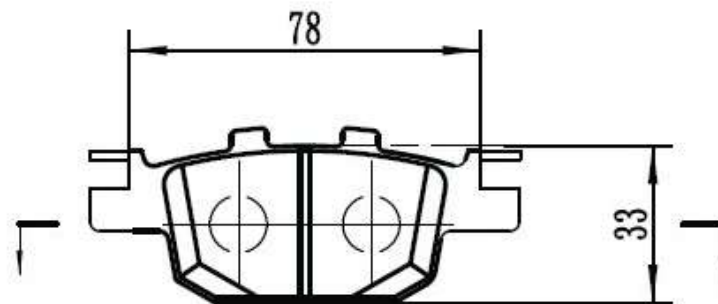
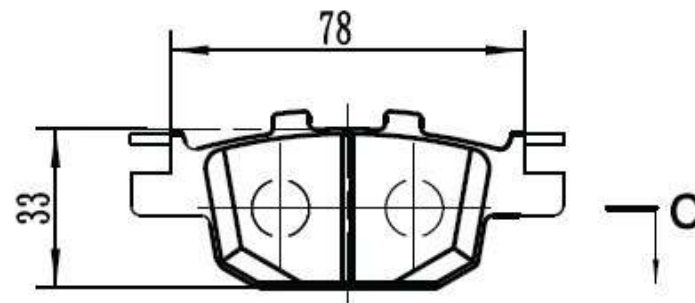

Inspecter les deux pneus pour vérifier ce qui suit :

- Coupures, fissures, fentes ou trous dans la bande de roulement ou la paroi latérale.
- Bosses sur les parois des pneus.
- Usure inégale de la bande de roulement des pneus. Usure d'un côté de la bande de roulement du pneu ou crevaisons dans la bande de roulement.
- Fils ou cordons de pneu exposés.
- Profondeur de la bande de roulement inférieure à 1,6 mm.

Si l'un des pneus présente l'une des conditions ci-dessus, remplacer le pneu.

Gonflage des pneus

AVERTISSEMENT :

Le sous-gonflage est une cause fréquente de défaillance des pneus et peut entraîner de graves fissures du pneu, une séparation de la bande de roulement, un détachement du talon de la roue, un « éclatement » ou une perte de contrôle de la moto, provoquant des blessures graves, voire la mort.

Pneu avant	Roue arrière
2,48 bar	2,48 bar

La pression des pneus doit être vérifiée et ajustée au niveau approprié avant chaque sortie. La pression des pneus doit être vérifiée à l'aide d'une jauge précise lorsque les pneus sont froids.

Remarque : installez toujours les capuchons de tige de valve après avoir réglé la pression des pneus.

Remplacement des pneus

AVERTISSEMENT :

L'installation de pneus non approuvés peut entraîner des problèmes de manipulation et de performance et empêcher le bon fonctionnement de l'ABS. Les pneus montés sur la TS Bravo lors de l'homologation étaient conformes aux normes d'essais européennes.

Courroie d'entraînement

Pour prolonger la durée de vie de votre courroie d'entraînement, nettoyez-la avec de l'eau et du savon doux lors du lavage de votre moto. Une fois séchée, inspectez les éléments suivants :

- Coupures ou usures inhabituelles.
- Dommage au centre de la ceinture.
- Biseautage du bord extérieur. Certains biseaux sont courants, mais cela indique que les pignons sont mal alignés.
- Surface extérieure nervurée pour signes de perforation de pierre.
- Intérieur (partie dentaire) de la courroie pour cordes de traction exposées normalement recouvertes d'une couche de nylon et couche de polyéthylène. Cette condition entraînera une défaillance de la courroie et indique des dents de pignon usées.
- Signes de perforation ou de fissure à la base des dents de la courroie.

Si l'une des conditions ci-dessus est constatée, la courroie doit être remplacée.



Procédure de réglage de la courroie d'entraînement

Remarque : Ajustez les deux côtés (gauche et droit) de manière égale.

1. Retirez la clé de l'interrupteur à clé.
2. Utilisez un outil pour visser ou dévisser le boulon selon vos besoins.
3. Utilisez la ligne comme référence pour mesurer la différence, assurez-vous que les deux côtés correspondent à la même ligne.
4. Inspectez la courroie d'entraînement et assurez-vous qu'elle n'est pas desserrée.
5. Serrez le boulon au couple de 102 Nm.
6. Testez la moto.
7. Revérifiez la courroie pour un réglage correct après l'essai et réajustez-la, si nécessaire.

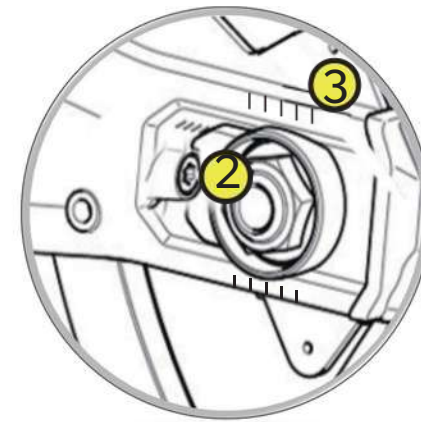

Application Gates Carbon Drive

Pour une mesure précise de l'état de votre courroie, téléchargez l'application Gates Carbon Drive.

La fréquence de la courroie après serrage doit être entre 85 et 90 Hz.

Erreurs Vehicule Control Unit

Nom de l'erreur	Priorité de l'erreur	Code d'erreur
Communication Fault	4 {Fault_L1}	0x8101
Bluetooth Fault	2 {Warning_L2}	0x7001
GSM Fault	3 {WarningL3}	0x7002
GPS Fault	3 {WarningL3}	0x7003
RAM Fault	5 {Fault_L2}	0x6101
ROM Fault	5 {Fault_L2}	0x6102
Task_OverFlow	5 {Fault_L2}	0x6103
Shift Button Fault	4 {Fault_L1}	0x5003
Side_Stand Fault	4 {Fault_L1}	0x5004
Backup battery Warning	4 {Fault_L1}	0x5005
MCU Temp	3 {WarningL3}	0x4201
DCDC Warning	4 {Fault_L1}	0x5006
BMS Power	5 {Fault_L2}	0x5007
ECU Power	5 {Fault_L2}	0x5008
HMI BMS Power	5 {Fault_L2}	0x5009
Logic Power	5 {Fault_L2}	0x5010
Mech Key	4 {Fault_L1}	0x5011
DCDC1Out1 Fault	5 {Fault_L2}	0x3301
DCDC1Out2 Fault	4 {Fault_L1}	0x3302
DCDC2Out1 Fault	4 {Fault_L1}	0x3303
DCDC2Out2 Fault	3 {WarningL3}	0x3304
ECU Missing	4 {Fault_L1}	0x7011
BMS Missing	4 {Fault_L1}	0x7012
K-BOX Missing	4 {Fault_L1}	0x7013
HMI Missing	4 {Fault_L1}	0x7014
ECU_Fault		0x7111
BMS_Fault		0x7112
ECU_Power Fault		0x7113

Erreurs Interface Homme Machine

Nom de l'erreur	Priorité de l'erreur	Code d'erreur
ROM CHECK fault	4 {Fault_L1}	0X5000
RAM CHECK fault	4 {Fault_L1}	0X5001
outside temp sensor fault	4 {Fault_L1}	0X5002
brightness sensor fault	4 {Fault_L1}	0X5003
file error	4 {Fault_L1}	0X6000
r/w spiflah error	4 {Fault_L1}	0X5004
ram full error	4 {Fault_L1}	0X6002
balance sensor fault	4 {Fault_L1}	0X5005
hmi high temp warning	1 {Warning_L1}	0X4200
hmi high temp fault	3 {WarningL3}	0X4201
hmi low temp fault	3 {WarningL3}	0X4202
hmi low temp warning	1 {Warning_L1}	0X4203
can transmission error	4 {Fault_L1}	0X8100
iap r/w saving data error	4 {Fault_L1}	0X5006
sys data error,parameter is out of range	4 {Fault_L1}	0X8200

Erreurs Engine Control Unit

Nom de l'erreur	Priorité de l'erreur	Code d'erreur
Motor Stall Warning	3 {WarningL3}	0x2100
Over Current Fault	5 {Fault_L2}	0x2101
Under Voltage Fault	2 {Warning_L2}	0x3100
Over Voltage Fault	3 {WarningL3}	0x3101
ECU Power Loss Fault	4 {Fault_L1}	0x3102
Logic Voltage Fault	5 {Fault_L2}	0x3103
Low Voltage Warning	1 {Warning_L1}	0x3104
Precharge Overtime Fault	4 {Fault_L1}	0x3200
ECU Thermal Warning 1	2 {Warning_L2}	0x4100
Motor Thermal Warning	2 {Warning_L2}	0x4101
ECU Thermal Warning 2	2 {Warning_L2}	0x4102
ECU Thermal Fault 1	5 {Fault_L2}	0x4110
Motor Thermal Fault	5 {Fault_L2}	0x4111
ECU Thermal Fault 2	5 {Fault_L2}	0x4112
Battery Current Sensor Fault	5 {Fault_L2}	0x5000
Motor Current sensor Fault	5 {Fault_L2}	0x5001
MOSFET Fault	5 {Fault_L2}	0x5002
ECU Internal Fault	5 {Fault_L2}	0x6000
RAM Fault	5 {Fault_L2}	0x6100
ROM Fault	5 {Fault_L2}	0x6101
STACK Overflow Fault	5 {Fault_L2}	0x6102
NVM Data Fault	5 {Fault_L2}	0x6104
WatchDog Fault	5 {Fault_L2}	0x6105
Motor Signal Line Fault	5 {Fault_L2}	0x7000
Motor Phase Line Fault	5 {Fault_L2}	0x7001
Startup LockWarning	1 {Warning_L1}	0x7002
Throttle Fault	4 {Fault_L1}	0x7003
Brake Fault	5 {Fault_L2}	0x7004
Communication Fault	4 {Fault_L1}	0x8100

Erreurs Battery Management System

Nom de l'erreur	Priorité de l'erreur	Code d'erreur
Battery Temperature Fault	4 {Fault_L1}	0x4207
Battery Voltage Fault	4 {Fault_L1}	0x3307
Battery Current Fault	4 {Fault_L1}	0x2307
Battery SupplyVol Fault	4 {Fault_L1}	0x3107
Battery Insulation Fault	4 {Fault_L1}	0xFF07
Battery Charge Fault	4 {Fault_L1}	0xF007
Battery Hardware Fault	4 {Fault_L1}	0x5007
BMS Software Fault	4 {Fault_L1}	0x6007
BMS Communication Fault	4 {Fault_L1}	0x8107

Après avoir fait réparer votre TS Bravo, veuillez vous assurer que le carnet d'entretien a été complété.

Odomètre:		Odomètre:	
Date:		Date:	
Notes :		Notes :	
Effectué par :		Effectué par :	
Compteur kilométrique :		Compteur kilométrique :	
Date :		Date :	
Notes :		Notes :	
Interprété par :		Interprété par :	

Odomètre:		Odomètre:	
Date:		Date:	
Notes :		Notes :	
Effectué par :		Effectué par :	
Compteur kilométrique :		Compteur kilométrique :	
Date :		Date :	
Notes :		Notes :	
Interprété par :		Interprété par :	

Odomètre:		Odomètre:	
Date:		Date:	
Notes :		Notes :	
Effectué par :		Effectué par :	
Compteur kilométrique :		Compteur kilométrique :	
Date :		Date :	
Notes :		Notes :	
Interprété par :		Interprété par :	

Dimensions

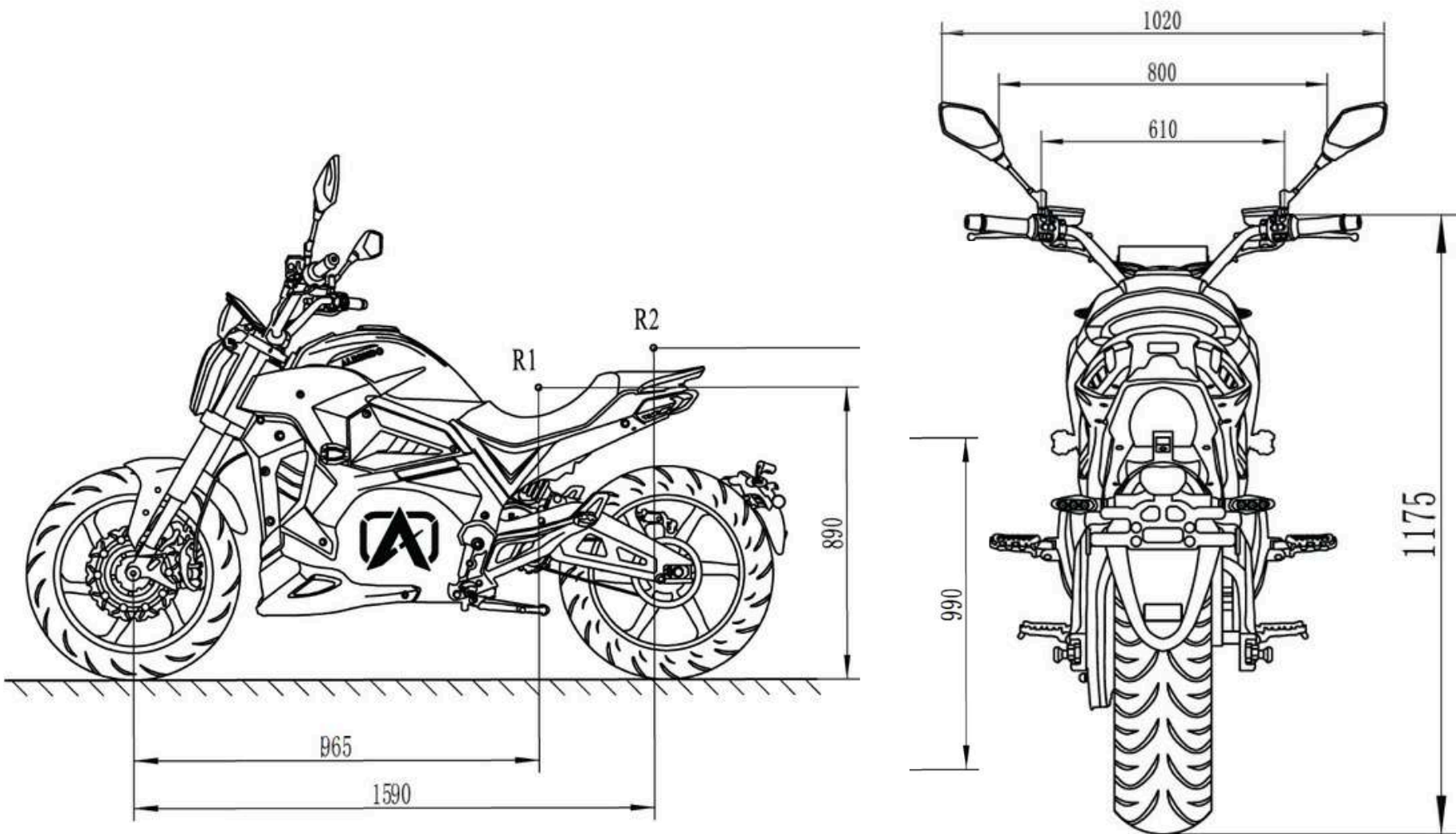

PINK



PINK MOBILITY SAS FRANCE

contact@pinkmobility.com

pinkmobility.com

01 30 50 00 08